

BESKID ŻYWIĘC

Sp. z o.o.

34-300 Żywiec

ul. Kabaty 2



BESKID ŻYWIĘC



F. R. Krowczyński
28.08.18
p. Krowczyński
29.08.18

Nasz znak: ZS-413/2018

REGIONALNA DYREKCJA OCHRONY ŚRODOWISKA
w Katowicach

Żywiec, dnia 28 sierpnia 2018 r.



Wpływ
dn.

28. 08. 2018

Nr

Osada

Kubiś

mgr Jolanta Prażuch

Regionalna Dyrekcja Ochrony Środowiska w Katowicach

Ul. Dąbrowskiego 2, 40-032 Katowice

NIP:

553-10-00-805

Regon:

070453336

KRS 0000094136

Kapitał zakładowy

4 285 000 zł

Telefony:

(33) 860 22 71

860 22 72

866 68 88

tel. wew.

24 - Księgowość

23 - Asystent Zarządu

27- Technolog

28 - Kier. Zakładu

25 - Waga

Fax

+48 33 860 22 70

Dw.: Urząd Miasta Żywca

Dot.: Dodatkowe informacje i wyjaśnienia na pismo z dnia 2-go sierpnia 2018, sygnatura WOOŚ.420.5.2018.RK1.10 dot. Ciepłowni Biomasa RDF, Kabaty – Żywiec.

Szanowni Państwo,

W nawiązaniu do pisma z dnia 2-go sierpnia 2018, sygnatura WOOŚ.420.5.2018.RK1.10, chcielibyśmy uzupełnić dokumentację o dodatkowe informacje i wyjaśnienia dot. poruszanych przez Regionalnego Dyrektora Ochrony Środowiska w Katowicach.

1. Ujęcia instalacji w Planie Gospodarki Odpadami Województwa Śląskiego na lata 2016 – 2022 oraz Planie Inwestycyjnym stanowiącym załącznik do PGOWŚ.

Wg naszej dotychczasowej wiedzy planowane instalacje nie podlegają rygorom stawianym przez PGOWŚ w zakresie obligatoryjnego wpisu jako odnoszącego się do następujących typów odpadów:

- 1) zmieszanych odpadów komunalnych,
- 2) odpadów zielonych,
- 3) pozostałości z sortowania odpadów komunalnych (o ile są przeznaczone do składowania)

Nagrody:

1 Szklana Statuetka
w konkursie
Przeglądu
Komunalnego

Tytuł „Mecenasa
Polskiej Ekologii”

Tytuł „Firma
Przyjazna
Środowisku”

Puchar
Recyklingu BOŚ

lub

4) pozostałości z procesu mechaniczno-biologicznego przetwarzania zmieszanych odpadów komunalnych (o ile są przeznaczone do składowania).

Planowane instalacje będą wykorzystywały głównie paliwo alternatywne o kodzie 19.12.10 z możliwością dodawania biomasy w celu osiągnięcia odpowiednich parametrów kalorycznych.

Jednocześnie planowane instalacje w podstawowym scenariuszu nie uwzględniają finansowania funduszami krajowymi lub unijnymi, co wymagałoby wpisu do Planu Inwestycyjnego o ile planowane instalacje wykorzystywałyby odpady komunalne.

Dlatego też uważamy, że ciepłownia na biomasę i paliwo alternatywne (RDF), której dotyczy przedmiotowe postępowanie, nie została ujęta w Planie Gospodarki Odpadami Województwa Śląskiego na lata 2016-2022, lecz nie stanowi to przeszkody do wydania decyzji o środowiskowych uwarunkowań w niniejszej sprawie, ponieważ przepisy prawa nie wymagają, aby tego rodzaju instalacje były uwzględniane w treści wojewódzkich planów gospodarki odpadami.

Jednocześnie uważamy, że nie ujęcie planowanej inwestycji w Planie Inwestycyjnym stanowiącym załącznik do Planu Gospodarki Odpadami Województwa Śląskiego na lata 2016-2022, nie stanowi to przeszkody do wydania decyzji o środowiskowych uwarunkowań w niniejszej sprawie, ponieważ przepisy prawa nie wymagają, aby tego rodzaju instalacje były uwzględniane w treści planów inwestycyjnych załączanych do wojewódzkich planów gospodarki odpadami.

Powyższe potwierdza dołączona opinia prawna stanowiąca **Załącznik nr 1** do niniejszego pisma, pisma Ministerstwa Środowiska oraz orzecznictwo sądów administracyjnych.

2. Wyposażenie instalacji w palnik

Instalacja jak będzie budowana w lokalizacji Kabaty w skład której będzie wchodził będzie piec rusztowy zaopatrzona będzie w palnik olejowy, który wykorzystuje się do procesu rozgrzewania oraz wygaszania pieca. Palnik ten

będzie za pomocą siłowników wprowadzany automatycznie do komory spalania pieca rusztowego w przypadku rozpoczęcia procesu nagrzewania pieca lub jego wygaszania, jak również w sytuacji spadku temperatury w komorze spalania poniżej poziomu temperatury wymaganej przepisami prawa. Układ sterowania kontrolujący przebieg procesu spalania będzie pozwalał na wprowadzenie w każdej chwili do komory spalania i włączenie palnika olejowego w sytuacji spadku temperatury w komorze spalania poniżej poziomu temperatury wymaganej przepisami prawa.

Dodatkowo piec rusztowy będzie wyposażony w drugi – zapasowy palnik olejowy, który w przypadku awarii głównego palnika olejowego będzie mógł być zamienienie w sposób automatyczny wprowadzony za pomocą siłowników do komory spalania pieca rusztowego.

Takie rozwiązanie jest w pełni zgodne z Rozporządzeniem Ministra Rozwoju z dnia 21 stycznia 2016 r. w sprawie wymagań dotyczących prowadzenia procesu termicznego przekształcania odpadów oraz sposobów postępowania z odpadami powstałymi w wyniku tego procesu.

3. Gwarantowana skuteczność instalacji oczyszczania spalin

W raporcie o oddziaływaniu na środowisko przedstawiono wyniki pomiarów emisji gazów i pyłów z instalacji referencyjnej w Szeligach o mocy użytecznej 1,2 MW. Wyniki pomiarów wskazują na dotrzymanie standardów emisyjnych z instalacji referencyjnej. W przypadku planowanego przedsięwzięcia planuje się zastosowanie tej samej technologii, która została wykorzystana w instalacji referencyjnej.

Wielkość emisji ma bezpośredni związek z zastosowaną technologią. Ewentualne zwiększenie mocy użytecznej instalacji nie będzie miało żadnego wpływu na ewentualne zwiększenie wielkości emisji z instalacji. W analizowanym przypadku planowana technologia gwarantuje dotrzymanie standardów emisyjnych, czego najlepszym z możliwych dowodem są pomiary emisji wykonane przez akredytowane laboratorium badawcze.

Obliczenia rozprzestrzeniania zanieczyszczeń wskazują na dotrzymanie standardów jakości środowiska w otoczeniu zakładu. Obliczenia te oparto o przyjęte założenia techniczne dotyczące parametrów emitora i emisji oraz o wyniki pomiarów emisji z instalacji referencyjnej. To jest standardowa procedura pozwalająca na rzetelną ocenę spełniania przez instalację wymogów, które zagwarantują dotrzymanie standardów jakości środowiska. Szczegółowe informacje dotyczące zastosowanej metodyki oraz analiza oddziaływania przedsięwzięcia na powietrze atmosferyczne zostały zawarte w punkcie 11.2.5. raportu. W załączniku nr 12 przedstawiono wyniki obliczeń wielkości immisji. Te materiały były podstawą do konkluzji, że zastosowane rozwiązania gwarantują dotrzymanie standardów emisyjnych, a emisja z instalacji nie będzie powodowała przekroczenia standardów jakości środowiska. W ocenie autorów raportu, zebrany materiał i przeprowadzona na jego podstawie analiza, włącznie z modelowaniem matematycznym, uprawniają do postawienia takiej tezy.

4. Odciąganie powietrza z hali dostaw paliwa

Powietrze z części budynku, gdzie będzie następowało rozładowanie paliwa, będzie zasysane do hali kotłowni, poprzez wentylator wyciągowy. W ten sposób w strefie rozładunku będzie panowało lekkie podciśnienie, a w najgorszym razie będzie następował wymuszony ruch powietrza do wnętrza budynku. To rozwiązanie zapewni całkowite wyeliminowanie uciążliwości zapachowej, która mogłaby towarzyszyć rozładunkowi paliwa alternatywnego. Powietrze z hali rozładowywania paliwa będzie podawane zamkniętym układem wentylacyjnym bezpośrednio do czepni powietrza podającej powietrze do pieca rusztowego, przez co nie będzie istniał problem gromadzenia się zapachów w hali kotłowni, gdzie będzie zlokalizowana instalacja. Będzie to osobny obieg powietrza, działający niezależnie od wentylacji mechanicznej hali kotłowni. Wentylator wyciągowy będzie wymuszał ruch powietrza w układzie: hala dostaw – piec rusztowy – emitator.

5. Przyjęcie do obliczeń wariantu w którym 100% spalnego paliwa będzie stanowił RDF

Planowana Instalacja będzie wykorzystywać jako podstawowy materiał wsadowy paliwo alternatywne o kodzie 19 12 10. Inwestor przewiduje stosowanie domieszki do RDF w postaci mokrej biomasy leśnej w ilości nie przekraczającej 10% całkowitej masy spalnego paliwa. W ocenie projektanta instalacji takie rozwiązanie jest bezpieczne dla prowadzenia procesu technologicznego. Dodatkowy udział biomasy może, ale nie musi spowodować powstanie większej ilości pyłu. W sytuacji, gdy domieszka biomasy jest niewielka a sama biomasa nie jest materiałem jednorodnym (biomasa z produkcji leśnej czy np. z konserwacji urządzeń wodnych może się różnić pod względem kaloryczności czy wilgotności), uwzględnianie jej w obliczeniach byłoby obarczone dużym błędem.

W analizowanym przypadku mamy do czynienia z wysokosprawnym systemem odpylania. Zgodnie z załączonym DTR filtra workowego pionowego (Załącznik nr 2), skuteczność oczyszczania spalin z pyłów jest bardzo wysoka i osiąga poziom 99,9% (Punkt 3 na str. 3 DTR filtra workowego potwierdza skuteczność). Tak wysoka skuteczność odpylania oznacza, że niewielka domieszka biomasy, która mogłaby w minimalnym stopniu zwiększyć stężenie pyłów w gazach spalinowych nie będzie miała istotnego wpływu na faktyczną wielkość emisji, a tym samym na dotrzymanie standardów emisyjnych oraz standardów jakości środowiska.

6. Wyposażenie hali technologicznej w wentylację ogólną

Zarówno hala technologiczna jak i hala dostaw będą wyposażone w wentylację mechaniczną ogólną (2 osobne obiegi). Oba obiegi wentylacji będą wyposażone w urządzenia służące do oczyszczania powietrza (filtry).

Zapachy z hali dostaw nie będą przedostawały się do hali technologicznej dzięki osobnym obiegom wentylacji w tych dwóch pomieszczeniach. Ewentualne substancje zapachowe z wnętrza hali dostaw będą kierowane bezpośrednio do instalacji w ramach pierwszego oddzielnego systemu wentylacyjnego. Zanieczyszczenia z wnętrza hali technologicznej będą

zatrzymywane w filtrach i nie będą odprowadzane do powietrza na zewnątrz hali.

Inwestor rozważa także możliwość montażu dodatkowej śluzy przy zasypie każdego silosa, która ograniczy poziom pylenia przy zasypie materiałów sypkich do wnętrza hali kotłowni.

Z poważaniem

Jerzy Starypan

Prezes Beskid Żywiec Sp. z o.o.

Prezes Zarządu

Jerzy Starypan

Jerzy Kliś

Wiceprezes Beskid Żywiec Sp. z o.o.

WICEPREZES ZARZĄDU

Jerzy Kliś

Krzysztof Droń

Pełnomocnik Beskid Żywiec ds. Inwestycji i Nowych Technologii

Krzysztof Droń

Załącznik nr 1

Opinia prawna kancelarii Domański Zakrzewski Palinka (DZP)

Odpowiedź Ministerstwa Środowiska z dnia 23-08-2016

Pismo MŚ Dep. Gospodarki Odpadami z dnia 16-02-2017

Warszawa, dnia 24 sierpnia 2018 r.

OPINIA PRAWNA

dla Beskid Żywiec Sp. z o.o.

w sprawie stanowiska Regionalnego Dyrektora Ochrony Środowiska w Katowicach dotyczącego zakresu stosowania przepisów art. 35a i art. 38a ustawy z dnia 14 grudnia 2012 r. o odpadach, przedstawionego w piśmie z dnia 2 sierpnia 2018 r., znak WOOŚ.420.5.2018.RK1.10

1. ZAKRES PRZEDMIOTOWY OPINII

Przedmiotem niniejszej opinii prawnej jest dokonanie oceny stanowiska Regionalnego Dyrektora Ochrony Środowiska w Katowicach („RDOŚ”), przedstawionego w piśmie z dnia 2 sierpnia 2018 r., znak WOOŚ.420.5.2018.RK1.10 („Pismo RDOŚ”), skierowanego do Beskid Żywiec Sp. z o.o. w toku postępowania administracyjnego w sprawie wydania decyzji o środowiskowych uwarunkowaniach dla planowanego przedsięwzięcia polegającego na budowie ciepłowni na biomasę i paliwo alternatywne (RDF) na działce nr 1019/140 obręb 0007 Żywiec.

W treści Pisma RDOŚ stwierdzono, że przepis art. 38a ustawy z dnia 14 grudnia 2012 r. o odpadach (tekst jedn. Dz. U. 2018 poz. 992 z późn. zm., dalej jako „UO”) obejmuje „zarówno instalacje do termicznego przekształcania odpadów jak również instalacje do przetwarzania odpadów pochodzących z przetworzenia odpadów komunalnych”. Ponadto, zdaniem RDOŚ, przepis art. 35a UO wymaga ujęcia instalacji do przetwarzania odpadów pochodzących z przetwarzania odpadów komunalnych w planie inwestycyjnym.

2. PODSUMOWANIE

Przeprowadzona w niniejszej opinii prawnej analiza pozwala na sformułowanie następującego wniosku.

Nieujęcie ciepłowni na biomasę i paliwo alternatywne (RDF) w *Planie Gospodarki Odpadami Województwa Śląskiego na lata 2016-2022* lub w Planie Inwestycyjnym stanowiącym załącznik do *Planu Gospodarki Odpadami Województwa Śląskiego na lata 2016-2022* nie stanowi przeszkody do wydania decyzji o środowiskowych uwarunkowaniach w tej sprawie, ponieważ przepisy prawa – w szczególności wskazane przez RDOŚ przepisy art. 35a i art. 38a UO – nie stoją na przeszkodzie określeniu środowiskowych uwarunkowań realizacji tego rodzaju instalacji tylko dlatego, że nie zostały one ujęte w treści wojewódzkich planów gospodarki odpadami lub planów inwestycyjnych. Stanowisko to potwierdzają zarówno interpretacje przepisów prezentowane przez Ministerstwo Środowiska, jak i orzecznictwo sądów administracyjnych.

3. ANALIZA PRAWNA

3.1 Uwaga RDOŚ dot. ujęcia ciepłowni na biomasę i paliwo alternatywne (RDF) w *Planie Gospodarki Odpadami Województwa Śląskiego na lata 2016-2022* (zakres stosowania art. 38a UO)

Ciepłownia na biomasę i paliwo alternatywne (RDF), której dotyczy przedmiotowe postępowanie w sprawie wydania decyzji o środowiskowych uwarunkowaniach, nie została ujęta w *Planie Gospodarki Odpadami Województwa Śląskiego na lata 2016-2022*. Z przyczyn wskazanych poniżej, nie powinno to stanowić przeszkody dla określenia środowiskowych uwarunkowań jej realizacji, ponieważ przepisy prawa nie wymagają, aby tego rodzaju instalacje były uwzględniane w treści wojewódzkich planów gospodarki odpadami.

Zgodnie z art. 38a UO jeżeli instalacja, przeznaczona do przetwarzania zmieszanych odpadów komunalnych, odpadów zielonych oraz przeznaczonych do składowania pozostałości z sortowania odpadów komunalnych i pozostałości z procesu mechaniczno-biologicznego przetwarzania zmieszanych odpadów komunalnych, nie została ujęta w wojewódzkim planie gospodarki odpadami, odmawia się wydania decyzji o środowiskowych uwarunkowaniach.

Powyższy przepis został wprowadzony do polskiego porządku prawnego na mocy art. 1 pkt 7 ustawy z dnia 15 stycznia 2015 r. o zmianie ustawy o odpadach oraz niektórych innych ustaw (Dz. U. 2015 poz. 122, dalej jako „**Nowelizacja UO**”). Jak wskazano w uzasadnieniu Nowelizacji UO, rozwiązanie przewidziane w art. 38a UO stanowiło odpowiedź na jeden „z *najistotniejszych problemów związanych z wojewódzkimi planami gospodarki odpadami* [jakim – przyp. aut.] *jest przewymiarowanie planowanych mocy przerobowych instalacji do przetwarzania zmieszanych odpadów komunalnych*”. Wynika z tego, że ustawodawca w sposób celowy ograniczył możliwość uzyskiwania poszczególnych decyzji dla niektórych rodzajów instalacji do przetwarzania odpadów w celu dostosowania ich mocy przerobowych do rzeczywistego zapotrzebowania i wskazań wynikających z wojewódzkich planów gospodarki odpadami.

Kluczowe dla ustalenia, czy przepis art. 38a UO znajduje zastosowanie w danej sprawie jest wyjaśnienie, jakie odpady mają być przetwarzane w związku z realizacją oznaczonego przedsięwzięcia. W orzecznictwie przyjęto, że dla prawidłowości rozstrzygnięć podejmowanych przez organy administracji publicznej w związku z art. 38a UO niezbędne jest ustalenie zakresu zastosowania tego przepisu, w szczególności w odniesieniu do przetwarzania odpadów innych niż zmieszane odpady komunalne (np. wyrok Wojewódzkiego Sądu Administracyjnego w Olsztynie z dnia 6 października 2016 r., sygn. akt II SA/OI 743/16).

Treść art. 38a UO potwierdza w sposób jednoznaczny, że przepis ten obejmuje wyłącznie sytuacje, w których w planowanej instalacji miałby być przetwarzany **co najmniej jeden z czterech, ściśle określonych przez ustawodawcę rodzajów odpadów, tzn.:**

- 1) zmieszanych odpadów komunalnych,
- 2) odpadów zielonych,

- 3) pozostałości z sortowania odpadów komunalnych (o ile są przeznaczone do składowania) lub
- 4) pozostałości z procesu mechaniczno-biologicznego przetwarzania zmieszanych odpadów komunalnych (o ile są przeznaczone do składowania).

Powyższą interpretację potwierdza także Ministerstwo Środowiska, które w piśmie z dnia 23 sierpnia 2016 r., znak DGO-V.070.4.2016.ŁD, stanowiącym odpowiedź na interpelację nr K8INT4945, stwierdziło: „*przepis art. 38a dotyczy jedynie instalacji przeznaczonych do przetwarzania zmieszanych odpadów komunalnych, odpadów zielonych oraz przeznaczonych do składowania pozostałości z sortowania odpadów komunalnych i pozostałości z procesu mechaniczno – biologicznego przetwarzania zmieszanych odpadów. (...) przedmiotowy przepis nie zablokuje rozwoju nowych, efektywnych technologii, pożądanych z uwagi na konieczność spełnienia coraz bardziej ambitnych wymagań UE*” (kopia odpowiedzi na interpelację w załączeniu).

W przypadku, gdy w ramach projektowanego przedsięwzięcia planowane jest gospodarowanie odpadami innymi niż wskazane w treści art. 38a UO, wówczas organ administracji publicznej prowadzący postępowanie w sprawie udzielenia decyzji o środowiskowych uwarunkowaniach nie może odmówić jej wydania na podstawie art. 38a UO.

Wbrew treści Pisma RDOŚ, przepis art. 38a UO nie może znaleźć zastosowania do instalacji przeznaczonych do przetwarzania odpadów palnych (kod 19.12.10) pochodzących z przetwarzania odpadów reszkowych (kod 19.12.12). Przetwarzanie w ramach planowanego przedsięwzięcia odpadów innych niż zmieszane odpady komunalne, odpady zielone lub przeznaczone do składowania pozostałości z sortowania odpadów komunalnych lub pozostałości z procesu mechaniczno-biologicznego przetwarzania zmieszanych odpadów komunalnych nie jest bowiem objęte dyspozycją przepisu art. 38a UO (np. wyrok Wojewódzkiego Sądu Administracyjnego w Poznaniu z dnia 6 lipca 2016 r., sygn. akt IV SA/Po 255/16). Przykładem odpadów, których nie dotyczy art. 38a UO są m.in. odpady pochodzące z przetwarzania odpadów komunalnych. Nie stanowią one ani zmieszanych odpadów komunalnych, ani odpadów zielonych. Ponadto, odpady przeznaczone do przetwarzania w ciepłowni poprzez odzysk w procesie R1 lub unieszkodliwianie w procesie D10 nie są odpadami przeznaczonymi do składowania, tzn. unieszkodliwiania w procesie D1, pozostałościami z sortowania odpadów komunalnych lub pozostałościami z procesu mechaniczno-biologicznego przetwarzania zmieszanych odpadów komunalnych.

Stanowisko co do braku możliwości zastosowania art. 38a UO do odpadów przewidzianych do przetwarzania w ciepłowni potwierdza także Ministerstwo Środowiska, które w piśmie z dnia 16 lutego 2017 r., znak DGO-I.024.9.2017.ER, stwierdziło: „*Przepis art. 38 a ustawy o odpadach nie dotyczy natomiast instalacji wytwarzających energię ciepłą lub elektryczną z odpadów o kodzie 19 12 10 albo 19 12 12, gdyż instalacje te nie przetwarzają zmieszanych odpadów komunalnych [podkreślenie – Ministerstwo Środowiska], tylko odpady powstające w wyniku ich mechanicznego przetworzenia. W związku z powyższym decyzje środowiskowe dla tego rodzaju instalacji mogą być wydawane bez konieczności spełnienia obowiązku ujęcia instalacji w wojewódzkim planie gospodarki odpadami [wyróżnienie – przyp. aut.]” (kopia pisma w załączeniu).*

Jak wskazano w orzecznictwie, „treść art. 38a ustawy o odpadach powinna być interpretowana łącznie z treścią art. 6 ust. 1 u.s.d.g. [obecnie art. 2 i art. 8 ustawy z dnia 6 marca 2018 r. Prawo przedsiębiorców (Dz. U. 2018 poz. 646 z późn. zm.)]”, zgodnie z którym *podejmowanie, wykonywanie i zakończenie działalności gospodarczej jest wolne dla każdego na równych prawach, z zachowaniem warunków określonych przepisami prawa* (wyrok Wojewódzkiego Sądu Administracyjnego w Warszawie z dnia 10 października 2017 r., sygn. akt IV SA/Wa 837/17). Przepis art. 38a UO stanowi ograniczenie możliwości realizacji inwestycji wyłącznie w odniesieniu do tych rodzajów odpadów, które zostały objęte tzw. „regionalizacją” gospodarki odpadami, w szczególności w zakresie obowiązku ich przetwarzania w regionalnych instalacjach przetwarzania odpadów komunalnych, o których mowa w art. 35 ust. 6 UO. Zgodnie z tym przepisem *regionalną instalacją do przetwarzania odpadów komunalnych jest zakład zagospodarowania odpadów (...) spełniający wymagania najlepszej dostępnej techniki (...), w tym wykorzystujący nowe dostępne technologie przetwarzania odpadów lub zapewniający:*

- 1) *mechaniczno-biologiczne przetwarzanie zmieszanych odpadów komunalnych i wydzielanie ze zmieszanych odpadów komunalnych frakcji nadających się w całości lub w części do odzysku, lub*
- 2) *przetwarzanie selektywnie zebranych odpadów zielonych i innych bioodpadów oraz wytwarzanie z nich produktu o właściwościach nawozowych lub środków wspomagających uprawę roślin (...), lub*
- 3) *składowanie odpadów powstających w procesie mechaniczno-biologicznego przetwarzania zmieszanych odpadów komunalnych oraz pozostałości z sortowania odpadów komunalnych (...).*

Ponadto, zgodnie z art. 9e ust. 1 pkt 2 ustawy z dnia 13 września 1996 r. o utrzymaniu czystości i porządku w gminach (tekst jedn. Dz. U. 2018 poz. 1454, dalej jako „UCPG”) *podmiot odbierający odpady komunalne od właścicieli nieruchomości jest obowiązany do przekazywania odebranych od właścicieli nieruchomości zmieszanych odpadów komunalnych oraz odpadów zielonych bezpośrednio do regionalnej instalacji do przetwarzania odpadów komunalnych.*

Oprócz tego, stosownie do art. 9l ust. 1 UCPG *prowadzący regionalną instalację do przetwarzania odpadów komunalnych, w granicach posiadanych mocy przerobowych, jest obowiązany zawrzeć umowę na zagospodarowanie zmieszanych odpadów komunalnych i odpadów zielonych ze wszystkimi podmiotami odbierającymi odpady komunalne od właścicieli nieruchomości, którzy wykonują swoją działalność w ramach regionu gospodarki odpadami komunalnymi lub z gminą organizującą odbieranie odpadów komunalnych, wchodzącą w skład regionu gospodarki odpadami komunalnymi.*

Co więcej, na gruncie art. 20 ust. 7 i 8 UO *zakazuje się przetwarzania zmieszanych odpadów komunalnych, pozostałości z sortowania odpadów komunalnych oraz pozostałości z procesu mechaniczno-biologicznego przetwarzania odpadów komunalnych, o ile są przeznaczone do składowania, odpadów zielonych poza obszarem regionu gospodarki odpadami komunalnymi, na którym zostały wytworzone, a także przywozu tego rodzaju odpadów wytworzonych poza danym regionem gospodarki odpadami komunalnymi.*

Tym samym przeszkody w udzielaniu decyzji administracyjnych zawarte w art. 38a UO spełniają funkcję uzupełniającą wobec regulacji UO i UCPG nakładających ograniczenia na swobodę prowadzenia działalności gospodarczej w zakresie gospodarowania zmieszanyimi odpadami komunalnymi, odpadami zielonymi oraz przeznaczonymi do składowania pozostałościami z sortowania odpadów komunalnych i pozostałościami z mechaniczno-biologicznego przetwarzania zmieszanych odpadów komunalnych.

Dopuszczalne jest prowadzenie każdego rodzaju działalności gospodarczej przez każdego przedsiębiorcę, chyba że przepisy stanowią inaczej (np. wyrok Sądu Apelacyjnego w Warszawie z dnia 21 września 2017 r., sygn. akt VI ACa 737/16). Ani przepisy UO, ani przepisy UCPG nie przewidują w stosunku do odpadów pochodzących z przetwarzania odpadów komunalnych ograniczeń analogicznych do odpadów objętych „regionalizacją”. W związku z tym, przewidziane w art. 38a UO ograniczenie swobody działalności gospodarczej nie może być interpretowane w taki sposób, że obejmuje przetwarzanie odpadów innych niż wskazane wprost w tym przepisie, co do których ustawodawca nie zdecydował się na wprowadzenie ograniczeń związanych z gospodarowaniem nimi. Powyższe dotyczy w szczególności odpadów pochodzących z przetwarzania odpadów komunalnych.

Decyzja o środowiskowych uwarunkowaniach realizacji przedsięwzięcia nie jest decyzją uznaniową, lecz ma charakter związany, a organ właściwy do jej wydania jest zobligowany wydać tę decyzję, jeżeli inwestor spełni wymagania określone przepisami prawa (np. wyrok Wojewódzkiego Sądu Administracyjnego w Rzeszowie z dnia 18 października 2017 r., sygn. akt II SA/Rz 861/17). Przesłanki wydania decyzji negatywnej, tzn. decyzji o odmowie ustalenia środowiskowych uwarunkowań dla planowanego przedsięwzięcia, muszą wynikać z konkretnie wskazanych uregulowań prawnych i faktycznych (np. wyrok Wojewódzkiego Sądu Administracyjnego w Poznaniu z dnia 18 października 2017 r., sygn. akt IV SA/Po 752/17). Wprowadzenie do polskiego porządku prawnego przepisu art. 38a UO potwierdza, że do tego czasu nie istniała możliwość odmowy wydania decyzji o środowiskowych uwarunkowaniach tylko dlatego, że inwestycją nią objęta nie została wymieniona w wojewódzkim planie gospodarki odpadami. Wejście w życie Nowelizacji UO spowodowało, że w przypadku przetwarzania niektórych rodzajów odpadów brak ujęcia instalacji w wojewódzkim planie gospodarki odpadami stanowi obligatoryjną przesłankę wydania decyzji odmownej. Rodzaje odpadów, o których mowa powyżej, zostały w sposób niebudzący wątpliwości wymienione w treści art. 38a UO. Przepis ten stanowi wyjątek od – niczym nieograniczonej przed wejściem w życie Nowelizacji UO – zasady, zgodnie z którą ujęcie instalacji w wojewódzkim planie gospodarki odpadami pozostaje bez wpływu na możliwość uzyskania decyzji o środowiskowych uwarunkowaniach realizacji takiej instalacji. Jako przepis wyjątkowy, art. 38a UO powinien zatem być interpretowany literalnie (ściśle) zgodnie z zasadą, że wyjątków nie można interpretować rozszerzająco (np. wyrok Naczelnego Sądu Administracyjnego z dnia 11 stycznia 2018 r., sygn. akt II OSK 1148/17). W przeciwnym razie, w praktyce nie mogłyby powstawać żadne nowe instalacje – nie tylko do przetwarzania odpadów, o których wprost mowa w art. 38a UO – lecz także jakiegokolwiek instalacje przetwarzające inne odpady (np. odpady pochodzące z przetwarzania odpadów komunalnych) tylko dlatego, że nie zostały wpisane do wojewódzkiego planu gospodarki odpadami. Gdyby ustawodawca zamierzał objąć treścią art. 38a UO odpady pochodzące z przetwarzania

odpadów komunalnych, wówczas ta kategoria odpadów zostałaby wprost przewidziana w tym przepisie. Biorąc pod uwagę aktualne brzmienie art. 38a UO oraz zasadę racjonalnego ustawodawcy należy przyjąć, że przepis ten nie obejmuje instalacji do przetwarzania odpadów pochodzących z przetwarzania odpadów komunalnych.

Podsumowując dotychczasowe, ciepłownia na biomasę i paliwo alternatywne (RDF), której dotyczy przedmiotowe postępowanie, nie została ujęta w *Planie Gospodarki Odpadami Województwa Śląskiego na lata 2016-2022*, lecz nie stanowi to przeszkody do wydania decyzji określającej jej środowiskowe uwarunkowania, ponieważ przepisy prawa nie wymagają, aby tego rodzaju instalacje były uwzględniane w treści wojewódzkich planów gospodarki odpadami.

3.2 Uwaga RDOŚ dot. ujęcia ciepłowni na biomasę i paliwo alternatywne (RDF) w Planie Inwestycyjnym stanowiącym załącznik do *Planu Gospodarki Odpadami Województwa Śląskiego na lata 2016-2022* (zakres stosowania art. 35a UO)

Ciepłownia na biomasę i paliwo alternatywne (RDF), której dotyczy przedmiotowe postępowanie w sprawie wydania decyzji o środowiskowych uwarunkowaniach, nie została ujęta w Planie Inwestycyjnym załączonym do *Planu Gospodarki Odpadami Województwa Śląskiego na lata 2016-2022*. Z przyczyn wskazanych poniżej, nie powinno to stanowić przeszkody dla określenia środowiskowych uwarunkowań jej realizacji, ponieważ przepisy prawa nie wymagają, aby tego rodzaju instalacje były uwzględniane w ramach planów inwestycyjnych stanowiących załączniki do wojewódzkich planów gospodarki odpadami.

Zgodnie z art. 35a ust. 1 UO *plan inwestycyjny określa potrzebną infrastrukturę dotyczącą odpadów komunalnych, w tym odpadów budowlanych i rozbiórkowych, wraz z mocami przerobowymi, służącą zapobieganiu powstawaniu tych odpadów oraz gospodarowaniu tymi odpadami, zapewniającą osiągnięcie celów wyznaczonych w przepisach, o których mowa w art. 35 ust. 8*. Ponadto stosownie do art. 35a ust. 2 pkt 2 UO *plan inwestycyjny zawiera w szczególności oszacowanie kosztów planowanych inwestycji oraz wskazanie źródeł ich finansowania*. Powyższe przepisy zostały wprowadzone do polskiego porządku prawnego na mocy art. 1 pkt 4 Nowelizacji UO. Jak wskazano w uzasadnieniu Nowelizacji UO, „projekt ustawy przewiduje obowiązek sporządzania przez zarządy województw planów inwestycyjnych w zakresie gospodarki odpadami komunalnymi jako uzupełnienie wojewódzkich planów gospodarki odpadami w zakresie planowania gospodarki odpadami komunalnymi na terenie województwa”. Zwrócono także uwagę, iż „w obecnie [tzn. przed wejściem w życie Nowelizacji UO] obowiązujących przepisach brak jest podstawy prawnej pozwalającej zarządom województwa na przygotowanie planów inwestycyjnych, na podstawie których będą finansowane inwestycje w zakresie odpadów komunalnych”.

Plany inwestycyjne mogą ustanawiać ograniczenia wyłącznie w odniesieniu do finansowania realizacji niektórych inwestycji w zakresie gospodarki odpadami, a nie przeszkody do ich realizacji w ogóle, jak ma to miejsce na gruncie art. 38a UO.

Powyższe potwierdza Ministerstwo Środowiska, które wskazało: „*[u]możliwienie pozyskania funduszy unijnych, w perspektywie finansowej 2014-2020, na realizację inwestycji w zakresie gospodarki odpadami komunalnymi to jeden z głównych celów rozwiązań zawartych w nowelizacji ustawy o odpadach. (...) Plany inwestycyjne będą załącznikiem do wojewódzkich planów gospodarki odpadami i będą stanowić podstawę finansowania inwestycji zarówno na poziomie krajowym, jak i regionalnym*”¹.

Przepis art. 35a UO nie określa konsekwencji nieuwzględnienia oznaczonej instalacji w wojewódzkim planie gospodarki odpadami. Zostały one opisane w art. 35 ust. 9 UO, stosownie do którego *warunkiem dopuszczalności finansowania inwestycji, dotyczących odpadów komunalnych, w tym odpadów budowlanych i rozbiórkowych, w zakresie zapobiegania powstawaniu tych odpadów oraz w zakresie gospodarowania tymi odpadami, ze środków Unii Europejskiej lub funduszy ochrony środowiska i gospodarki wodnej jest ujęcie ich w planie inwestycyjnym, o którym mowa w art. 35a*. W podobnym tonie wypowiedziało się Ministerstwo Środowiska w „*Wytycznych do Sporządzania Krajowego oraz Wojewódzkich Planów Gospodarki Odpadami w Zakresie Odpadów Komunalnych*” gdzie wskazano, że *„finansowane będą jedynie projekty uwzględnione w tworzonych przez zarządy województw i zatwierdzanych przez ministra właściwego ds. środowiska planach inwestycyjnych dotyczących gospodarki odpadami komunalnymi*”².

Różnice pomiędzy rezultatami stosowania art. 38a UO i art. 35 ust. 9 UO zostały w sposób klarowny wyrażone m.in. w postanowieniu Naczelnego Sądu Administracyjnego z dnia 11 kwietnia 2018 r., sygn. akt II OSK 666/18, w świetle którego:

- w przypadku art. 38a UO

„[p]odmiot poprzez brak wpisu do planu gospodarki odpadami traci uprawnienie do otrzymania określonej decyzji czy zezwolenia nawet wówczas gdy spełni wymogi do otrzymania takiej decyzji lub zezwolenia określone przepisami odrębnymi” (konsekwencje natury prawnej),

- natomiast na gruncie art. 35 ust. 9 UO

„podmiot realizujący inwestycję z zakresu zagospodarowania odpadów poprzez brak wpisu instalacji w planie inwestycyjnym stanowiącym załącznik do uchwały w sprawie planu gospodarki odpadami traci możliwość uzyskania wsparcia finansowego dla prowadzonej inwestycji. Traci zatem ustawowe uprawnienie do uzyskania preferencyjnej pożyczki przysługującej wyłącznie instalacjom wpisanym do planu inwestycyjnego” (konsekwencje natury finansowej).

Zatem okoliczności związane z finansowaniem planowanego przedsięwzięcia nie mogą stanowić przedmiotu oceny w ramach postępowania w sprawie wydania decyzji o środowiskowych uwarunkowaniach określającej środowiskowe (a nie finansowe) uwarunkowania realizacji przedsięwzięcia.

¹ http://archiwum.mos.gov.pl/artyku/7_aktualnosci/23983_w_seimie_o_gospodarce_odpadami.html.

² https://www.mos.gov.pl/fileadmin/user_upload/odpady/Wytyczne_do_sporzadzania_krajowego_oraz_wojewodzkih_planow_gospodarki_odpadami.pdf.

W przypadku, gdy w ramach projektowanego przedsięwzięcia planowane jest gospodarowanie odpadami w ramach inwestycji nieuwzględnionej w planie inwestycyjnym wówczas organ administracji publicznej prowadzący postępowanie w sprawie udzielenia decyzji o środowiskowych uwarunkowaniach nie może odmówić jej wydania na podstawie art. 35 ust. 9 UO lub art. 35a UO.

Również przywołane w treści Pisma RDOŚ rozporządzenie Ministra Środowiska z dnia 1 lipca 2015 r. w sprawie sposobu i formy sporządzania wojewódzkiego planu gospodarki odpadami oraz wzoru planu inwestycyjnego (Dz. U. 2015 poz. 1016) nie może stanowić podstawy do odmowy udzielenia decyzji o środowiskowych uwarunkowaniach dla przedsięwzięcia niewymienionego w planie inwestycyjnym. Stosownie do art. 40 pkt 1 UO *minister właściwy do spraw środowiska określi, w drodze rozporządzenia, sposób i formę sporządzania wojewódzkiego planu gospodarki odpadami oraz wzór planu inwestycyjnego – kierując się potrzebą ujednoczenia sposobu przygotowywania wojewódzkich planów gospodarki odpadami wraz z planami inwestycyjnymi oraz sprawozdań z realizacji tych planów, a także przepisami prawa Unii Europejskiej*. Zgodnie z § 3 ww. rozporządzenia określa ono wzór planu inwestycyjnego. Wzór to nic innego, jak przedmiot przeznaczony do odtwarzania lub powielania, a zatem z kształtu samego wzoru nie sposób wyciągać wniosków na temat merytorycznej poprawności uwzględnienia albo nieuwzględnienia określonej rzeczy w ramach tego wzoru. Jak wskazano w uzasadnieniu projektu ww. rozporządzenia, *„niniejsze rozporządzenie pozwoli na ujednoczenie i uporządkowanie informacji, które mają być zawarte w planach inwestycyjnych”*³. Nadawanie planom inwestycyjnym jednolitej formy oraz ułożenie ich struktury według pewnych kryteriów, a temu w świetle art. 40 pkt 1 UO i § 3 ww. rozporządzenia służy przywołane przez RDOŚ rozporządzenie, ma charakter wyłącznie organizacyjny i nie może w żaden sposób oddziaływać na sytuację prawną podmiotów planujących realizację przedsięwzięć, które zostały (albo nie zostały) wymienione w jednym z szesnastu planów inwestycyjnych.

Wreszcie należy zwrócić uwagę, że na gruncie art. 35 ust. 9 UO i art. 35a ust. 1 UO regulacje związane z przyjmowaniem planów inwestycyjnych mają ograniczony zakres i odnoszą się wyłącznie do *„odpadów komunalnych, w tym odpadów budowlanych i rozbiórkowych”*, a nie do każdego rodzaju odpadów.

Zgodnie z art.3 ust. 1 pkt 7 UO *ilekroć w ustawie jest mowa o odpadach komunalnych rozumie się przez to odpady powstające w gospodarstwach domowych, z wyłączeniem pojazdów wycofanych z eksploatacji, a także odpady niezawierające odpadów niebezpiecznych pochodzące od innych wytwórców odpadów, które ze względu na swój charakter lub skład są podobne do odpadów powstających w gospodarstwach domowych*. Ustawodawca konstruując pojęcie *„odpadów komunalnych”* skupił się w głównej mierze na wskazaniu źródeł ich pochodzenia, odwołując się przy tym do kryteriów subiektywnych, niezależnych od charakteru podmiotu, odpowiedzialnego za ich wytworzenie i posiadanie (np. wyrok Sądu Apelacyjnego w Gdańsku z dnia 27 września 2017 r., sygn. akt I ACa 1201/16). W przypadku odpadów powstających w źródłach innych niż gospodarstwa domowe, uznanie ich za odpady komunalne wymaga łącznego uwzględnienia dwóch kryteriów:

³ <https://legislacja.rcl.gov.pl/docs//515/12270554/12280896/12280897/dokument155415.pdf>.

- 1) podobieństwa składu i
- 2) podobieństwa charakteru odpadów

- do odpadów powstających w gospodarstwach domowych.

Zdaniem Ministerstwa Środowiska, „[n]iewątpliwie kryteria te spełniają odpady powstające w związku z bytowaniem (w tym konsumpcją pracowników), podobnie traktuje się odpady biurowe jak np. makulaturę biurową. W przypadku odpadów opakowaniowych niebędących opakowaniami niebezpiecznymi niezwykle istotna jest analiza w konkretnym przypadku, czy ze względu na ilość czy rodzaj zawartych w nich produktów powyższe kryteria, a zwłaszcza podobieństwo charakteru zostało spełnione. Tak np. w przypadku działalności handlowej, w przypadku której powstają znaczne ilości odpadów opakowaniowych, trudno uznać je za mające charakter odpadów powstających w gospodarstwach domowych (choć ich skład jest niewątpliwie podobny lub taki sam)”⁴.

Ze względu na charakter, skład oraz ilość odpadów planowanych do przetwarzania w ciepłowni, nie jest możliwym klasyfikowanie tych odpadów jako odpadów komunalnych w rozumieniu art. 3 ust. 1 pkt 7 UO. W szczególności odpady pochodzące z przetwarzania odpadów komunalnych, tzn. takie, które przestały być odpadami komunalnymi wskutek prowadzenia procesów ich przetwarzania, nie mogą zostać uznane za odpady komunalne. W rezultacie, regulacje związane z przyjmowaniem planów inwestycyjnych nie znajdują zastosowania do instalacji przeznaczonych do przetwarzania odpadów pochodzących z przetwarzania odpadów komunalnych.

Mając na uwadze powyższe, ciepłownia na biomasę i paliwo alternatywne (RDF), której dotyczy przedmiotowe postępowanie, nie została ujęta w Planie Inwestycyjnym stanowiącym załącznik do Planu Gospodarki Odpadami Województwa Śląskiego na lata 2016-2022, lecz nie stanowi to przeszkody do wydania decyzji o środowiskowych uwarunkowań w niniejszej sprawie, ponieważ przepisy prawa nie wymagają, aby tego rodzaju instalacje były uwzględniane w treści planów inwestycyjnych załączanych do wojewódzkich planów gospodarki odpadami.

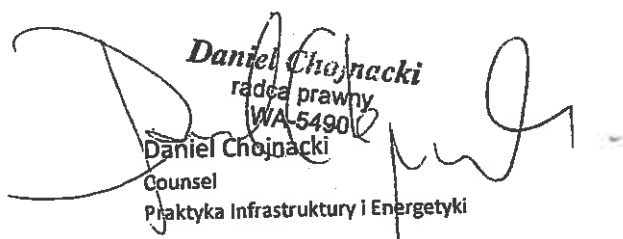
Daniel Chojnacki
 radca prawny
 WA 5490
 Daniel Chojnacki
 Counsel
 Praktyka Infrastruktury i Energetyki

 Tymon Grabarczyk
 Associate
 Praktyka Infrastruktury i Energetyki

Załączniki:

- 1) kopia pisma Ministerstwa Środowiska z dnia 23 sierpnia 2016 r., znak DGO-V.070.4.2016.łD,
- 2) kopia pisma Ministerstwa Środowiska z dnia 16 lutego 2017 r., znak DGO-I.024.9.2017.ER.

⁴ <https://www.mos.gov.pl/srodowisko/odpady/odpady-komunalne/zaqadnienia-ogolne/pojecie-odpadow-komunalnych-w-przypadku-zrodel-wytwarzania-innych-niz-gospodarstwa-domowe/>.



Warszawa, dnia 23-08-2016 r.

MINISTER ŚRODOWISKA

DGO-V.070.4.2016.LD
176202.478657.379373

Pan
Marek Kuchciński
Marszałek Sejmu
Rzeczypospolitej Polskiej

Odpowiadając na interpelację Pana posła Ireneusza Zyski w sprawie przepisu art. 38a ustawy o odpadach - K8INT4945, uprzejmie informuję.

Ustawa z dnia 15 stycznia 2015 r. o zmianie ustawy o odpadach oraz niektórych innych (Dz. U. poz. 122) nałożyła na samorząd wojewódzki obowiązek aktualizacji wojewódzkich planów gospodarki odpadami (wpgo) wraz z opracowaniem planów inwestycyjnych stanowiących załącznik do wpgo. Celem planów inwestycyjnych ma być wskazanie infrastruktury niezbędnej do osiągnięcia zgodności z unijnymi dyrektywami w zakresie gospodarki odpadami komunalnymi, w tym wdrożenia hierarchii sposobów postępowania z odpadami, osiągnięcia wymaganych poziomów przygotowania do ponownego użycia i recyklingu oraz ograniczenia składowania odpadów komunalnych ulegających biodegradacji. Ponadto ww. ustawa wprowadziła przepisy umożliwiające samorządowi województwa realizację tego obowiązku. Jednym z nich jest przepis artykułu 38a ustawy, którego celem jest zapewnienie racjonalnego planowania gospodarki odpadami i funkcjonowania wyłącznie instalacji zgodnych z systemem gospodarki odpadami przewidzianym w wojewódzkich planach gospodarki odpadami (wpgo), przyczyniających się do osiągnięcia celów założonych w tych dokumentach.

Należy zauważyć, że przepis art. 38a dotyczy jedynie instalacji przeznaczonych do przetwarzania zmieszanych odpadów komunalnych, odpadów zielonych oraz przeznaczonych do składowania pozostałości z sortowania odpadów komunalnych i pozostałości z procesu mechaniczno – biologicznego przetwarzania zmieszanych odpadów. Przy czym nie odnosi się do instalacji, o których mowa w art. 16 ust. 3 ustawy z dnia 1 lipca 2011 r. o zmianie ustawy

a w efekcie zaplanowanie niezbędnych inwestycji pozwalających na osiągnięcie celów w zakresie gospodarki odpadami wynikających z przepisów krajowych oraz UE.

Zatem przedmiotowy przepis nie zablokuje rozwoju nowych, efektywnych technologii, pożądanym z uwagi na konieczność spełnienia coraz bardziej ambitnych wymagań UE, stąd nie jest uzasadnione zniesienie tego przepisu z porządku prawnego.

W kwestii monopolizacji rynku w wyniku bilansowania regionalnych rynków gospodarki odpadami przez marszałków województw, należy podkreślić, że zadaniem marszałka województwa jest określenie polityki zgodnej z hierarchią postępowania z odpadami oraz odpowiednie zaplanowanie działań, w tym niezbędnej infrastruktury do zagospodarowania odpadów. Natomiast prawo antymonopolowe zabrania stosowania przez przedsiębiorców posiadających pozycję dominującą na danym rynku nieuczciwych cen, w tym nadmiernie wygórowanych. Egzekwowanie prawa antymonopolowego należy do zadań UOKiK, który w ramach swoich kompetencji wszczyna postępowania w przypadku działań naruszających przepisy ustawy z dnia 16 lutego 2007 r. o ochronie konkurencji i konsumentów (Dz. U. z 2007 r. Nr 50, poz. 331, z późn. zm.).

Z poważaniem

Mariusz Gajda
Podsekretarz Stanu
Ministerstwo Środowiska
/ – podpisany cyfrowo /

Do wiadomości:

- Departament Spraw Parlamentarnych oraz Obsługi Rad, Zespołów i Pełnomocników w KPRM.

Załącznik nr 2 DTR filtra workowego do IOS

DOKUMENTACJA TECHNICZNO – RUCHOWA

FILTR ODPYLENIOWY BKDF 115.1500

nr serii BKDF115.1500.012016

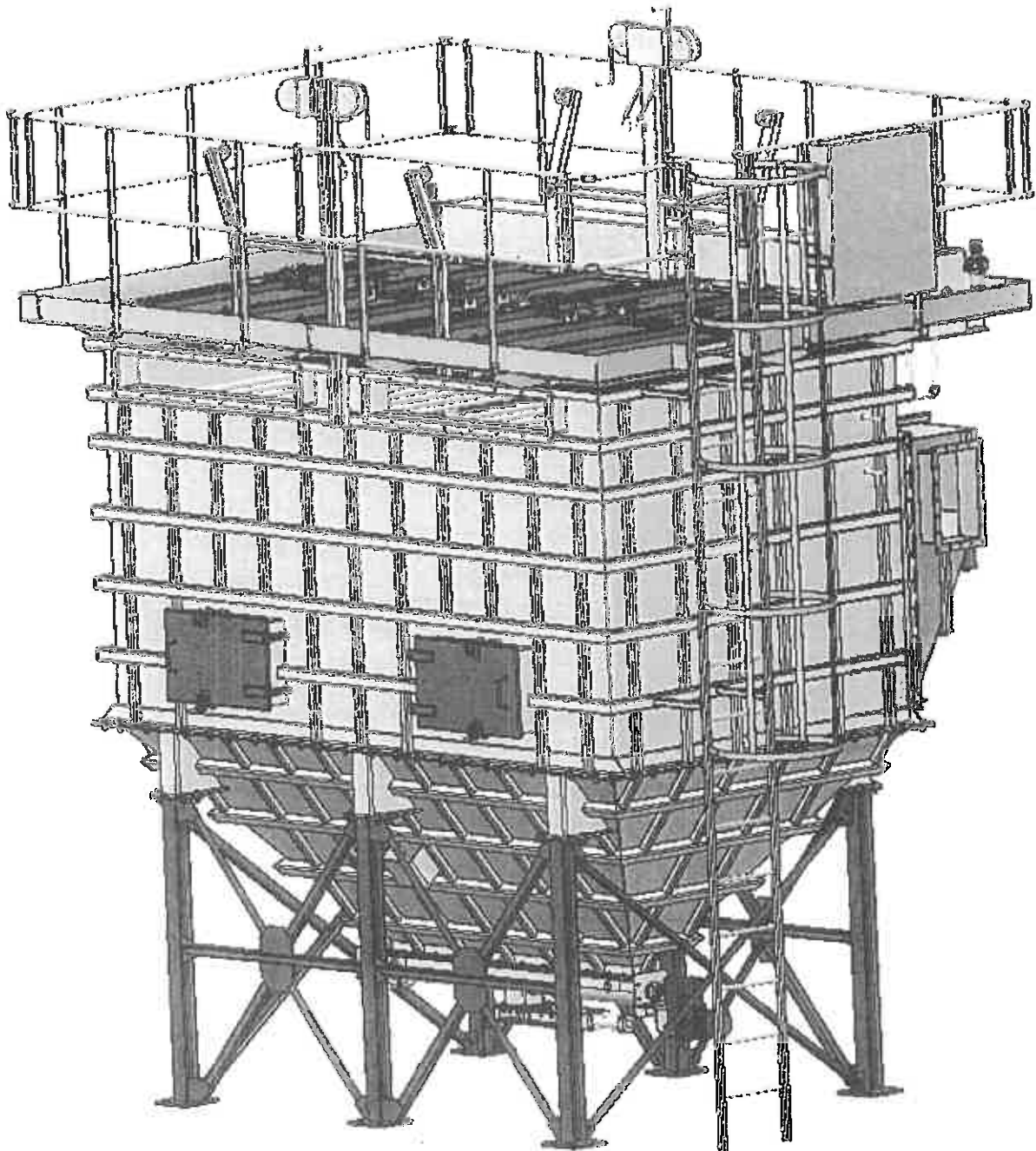

Spis treści

1. Przedmiot dostawy.....	3
2. Charakterystyka i opis techniczny.....	3
3. Parametry techniczne.....	3
4. Montaż urządzenia i uruchomienie.....	5
5. Instalacja.....	5
6. Procedury uruchamiania i zatrzymania.....	5
7. Przygotowanie i uruchomienie.....	6
8. Konserwacja, kontrola i serwis.....	6
9. Konserwacja.....	6
10. Instrukcja bezpieczeństwa.....	6
11. Wykaz części szybko zużywających się i handlowych.....	7
12. Kryteria wymiany części szybko zużywających się.....	7
13. Warunki gwarancji.....	7
14. Załączniki.....	8
Deklaracja zgodności.....	9

1. Przedmiot dostawy

Niniejsza Dokumentacja Techniczno – Ruchowa (DTR) zawiera instrukcje dotyczące bezpiecznego użytkowania filtra odpyleniowego typu BKDF oraz wytyczne w zakresie uruchamiania, montażu, demontażu i konserwacji. DTR jest zgodna z zasadniczymi wymaganiami w zakresie bezpieczeństwa i ochrony zdrowia podczas projektowania oraz wytwarzania maszyn i elementów bezpieczeństwa.

2. Charakterystyka i opis techniczny

Filtry serii BKDF są wysoko sprawnymi urządzeniami do redukcji zapylenia o skuteczności do 99,9%. Materiałem filtracyjnym są worki oparte na koszach wsporczych. Wskutek podciśnienia wytworzonego przez wentylator wyciągowy, oczyszczany gaz przepływa przez tkaninę filtracyjną, która jest w drugiej części pracy regenerowana przez impulsy sprężonego powietrza. Impulsy są wyzwalane poprzez zawory impulsowe, sterowane przy użyciu układu mikroprocesorowego.

Urządzenie zostało zaprojektowane do odpylania materiałów sypkich o temperaturze 240°C z chwilowymi skokami temperatury max 260°C. Odpylacz o numerze seryjnym BKD-F115.1500.012016 został zaprojektowany do pracy wewnątrz pomieszczenia.

Komora czysta oraz komora filtracyjna ocieplane są wełną mineralną o gr. 100 mm.

Filtr przeznaczony jest do pracy ciągłej. Wyłączenie urządzenia w przypadku pracy z materiałem higroskopijnym, grozić może zaklejeniem worków filtracyjnych, co w konsekwencji może oznaczać wymianę worków na nowe.

3. Parametry techniczne

- rodzaj materiału filtracyjnego: 162 worki filtracyjne $\varnothing 160 \times 1500$ mm na snapringu, materiał PTFE/PTFE, 700 g/m², MIPS, kalandrowany z obróbką PTFE, kosze oparte na blasze sitowej,
- skuteczność filtracji: 99,9% ,
- maksymalne stężenie pyłu na wlocie 100 g/Nm³,
- maksymalne stężenie pyłu na wylocie 10 mg/Nm³,
- aktywna powierzchnia filtracyjna: 115,0 m²,
- zapotrzebowanie powietrza na cały filtr do regeneracji worków: około 10 Nm³/h, ciśnienie 5-6 bar,
- regeneracja: sprężonym powietrzem, sterowanie różnicą ciśnień lub interwałami czasowymi,
- filtro-reduktor z manometrem G1/2" ,
- ilość i rodzaj zaworów: 18 zaworów impulsowych ASCO 1" w dwóch kolektorach ASCO G355B6W9S1478F1

ELEMENTY SKŁADOWE ODPYLACZA TYPU BKDF 115.1500

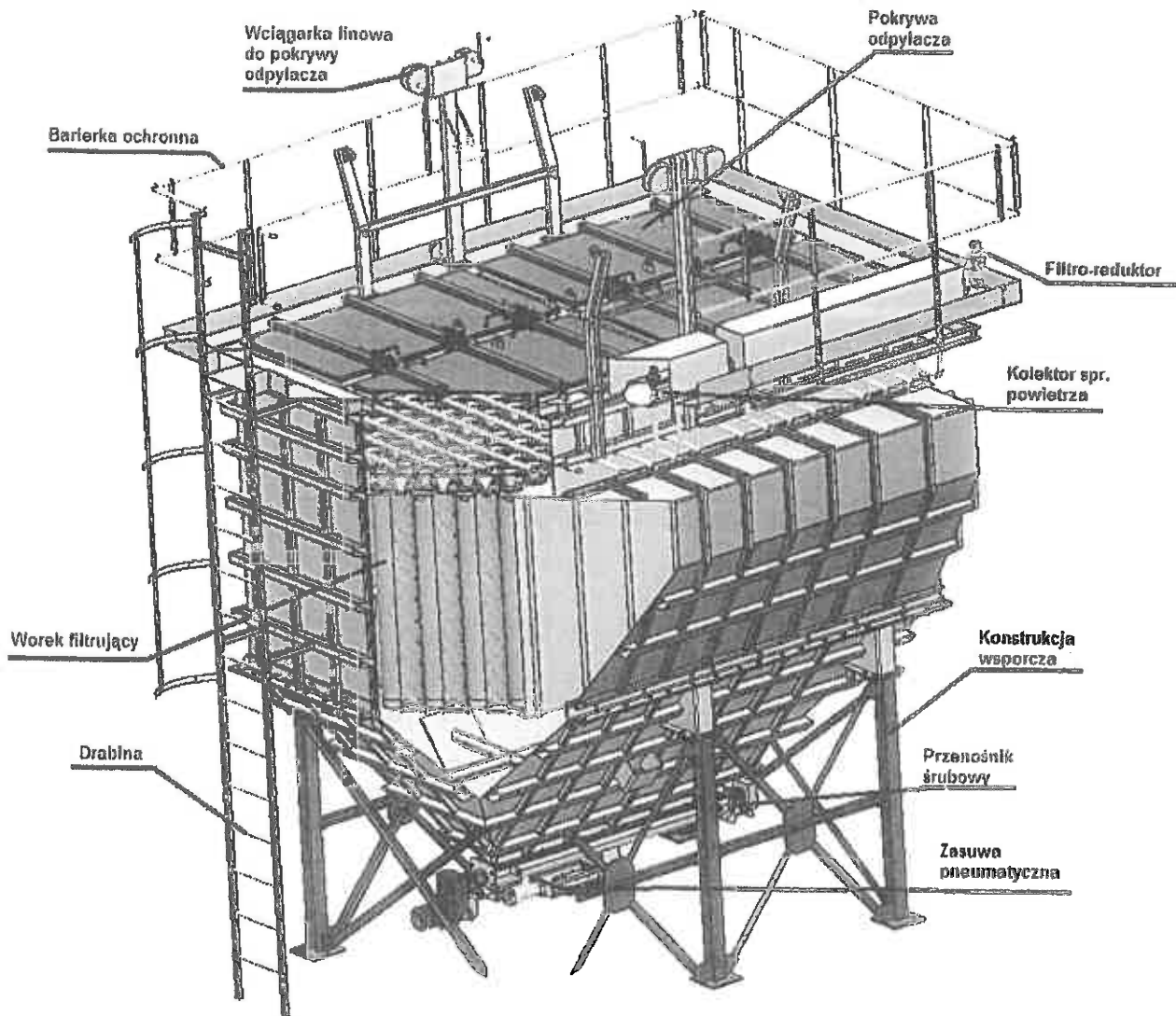

Rys. 1 Odpylacz BKDF 115.1500

4. Montaż urządzenia i uruchomienie

Wszelkie prace na wysokościach związane z montażem lub remontem filtra należy przeprowadzać z zachowaniem i przestrzeganiem przepisów BHP dotyczących pracy na wysokościach. Bezpośrednie przebywanie na dachu konstrukcji obudowy odpylacza jest niedopuszczalne i zabronione.

O ile to możliwe, urządzenie odpylające powinno znajdować się w możliwie najmniejszej odległości od źródła powstawania odciąganych pyłów. Uwarunkowane jest to zmniejszeniem strat podciśnienia wywołanych długością sieci. W uzasadnionych przypadkach należy przeprowadzić obliczenia strat w sieci odpylającej w kontekście współpracy z odpylaczem i wentylatorem.

Filtr powinien być zlokalizowany w pomieszczeniu lub terenie bezpiecznym (tj. niezakwalifikowanym do żadnej strefy zagrożenia wybuchem).

Odpylacz powinien być wypoziomowany.

5. Instalacja

Filtr posiada następujące urządzenia elektryczne: silnik wentylatora, sterownik PLC. Zasilanie urządzeń z sieci trójfazowej 400 V, 50 Hz z systemem ochronnym (zasilanie wentylatora) oraz jednofazowej 230 V, 50 Hz z systemem ochronnym (zasilanie sterowania).

Podłączenie urządzeń do instalacji elektrycznej należy powierzyć elektrykowi z uprawnieniami. Przewody wprowadzić do szafy zasilająco - sterującej poprzez dławiki. Wyłączniki posiadają zabezpieczenia termiczne i zwarciovowe, nie należy zmieniać nastawionych wartości. Równocześnie z podłączeniem elektrycznym należy podłączyć przewód uziemiający konstrukcję odpylacza z uziemieniem zakładowym. Następnie należy sprawdzić skuteczność zerowania.

Przy pierwszym uruchomieniu odpylacza sprawdzić poprawność kierunków wirowania napędów (na zgodny ze strzałkami umieszczonymi na silnikach).

6. Procedury uruchamiania i zatrzymania

Czynności demontażu prowadzić po odłączeniu filtra od sieci elektrycznej. Kolejność demontażu należy prowadzić odwrotnie do czynności montażowych. Demontaż wentylatora w celu wymiany łożysk i uszczelnień prowadzić zgodnie z DTR wentylatora.

W przypadku, gdy naprawy lub remonty odpylacza są nieuzasadnione technicznie lub ekonomicznie, należy przeprowadzić utylizację odpylacza. Utylizacja polega na demontażu filtra, segregacji elementów składowych wg rodzaju materiałów – odrębnie stal, tworzywa sztuczne, aparatura elektryczna etc.

7. Przygotowanie i uruchomienie

Przed właściwym uruchomieniem eksploatacyjnym należy przeczytać instrukcję obsługi filtra i układu sterowania a następnie, po podłączeniu szafy zasilająco - sterującej do instalacji elektrycznej, przeprowadzić uruchomienie wstępne odpylacza. Po stwierdzeniu prawidłowości działania wentylatora (wirnik obraca się w prawidłową stronę), kontroli szczelności, układu regeneracji i ewentualnej regulacji ciągu przepustnicami na instalacji odpyleniowej można przeprowadzić uruchomienie eksploatacyjne.

Układ sterowania i regeneracji, a także modyfikacja czasów impulsu i przerw zostały opisane w DTR szafki sterowniczej.

8. Konserwacja, kontrola i serwis

Wszelkiego typu prace przy filtrze związane z konserwacją i kontrolą mogą być prowadzone tylko podczas postoju odpylacza, po jego odłączeniu od napięcia i ostygnięciu do temperatury otoczenia. Prace należy prowadzić z zastosowaniem maski przeciwpyłowej i innych środków ochrony osobistej.

W celu przeprowadzenia czynności serwisowych należy otworzyć kłapy górne, by to uprościć zostały zamontowane wciągarki ręczne. Przy obsłudze wciągarek należy zwrócić szczególną ostrożność gdyż po puszczeniu rączki od wciągarki kłapa może upaść z pewną prędkością i wyrządzić krzywdę osobą serwisującą. Po otwarciu kłapy należy zabezpieczyć ją przed zamknięciem za pomocą karabińczyka znajdującego się przy słupku od wciągarki. Wciągarka posiada dwa kierunki obrotu tzn. zwijanie i odwijanie. Przy zamykaniu kłapy należy przełączyć wciągarkę na odwijanie i powoli opuszczać kłapę tak by nikomu nie wyrządzić krzywdy

9. Konserwacja

Filtr nie posiada punktów smarnych wymagających bieżącej konserwacji. Regularnie przed każdym uruchomieniem urządzenia, a co najmniej raz dziennie, należy kontrolować stan filtrów workowych, obudowy, instalacji regeneracji, stan i pracę wentylatora. W przypadku wystąpienia usterek należy postępować wg pkt. 13, a następnie zwrócić się do serwisu.

W ramach przeglądów okresowych należy sprawdzić oraz ewentualnie dokonać wymiany worków filtracyjnych na nowe. Skontrolować łożyska w silnikach elektrycznych.

Przeglądy okresowe napędów elektrycznych prowadzić zgodnie z ich DTR.

10. Instrukcja bezpieczeństwa

Podczas montażu i eksploatacji urządzenia należy przestrzegać przepisów BHP dotyczących urządzeń elektrycznych, oraz urządzeń z częściami wirującymi.

Jest niedopuszczalne:

- wkładanie rąk oraz jakichkolwiek narzędzi przez otwór ssawny lub tłoczny wentylatora bez uprzedniego odłączenie go od sieci elektrycznej
- opróżnianie bądź zmiana worka podczas pracy odpylacza

- odkręcanie śrub mocujących drzwi rewizyjne, blachy obudowy, innych śrub, gdy urządzenie jest pod napięciem
- używanie otwartego ognia i palenia tytoniu w bezpośredniej bliskości odpylacza bądź ssawy wlotowej przy odpylanej maszynie
- stosowanie odpylacza i filtra do odpylania innych pyłów i zanieczyszczeń niż te, do których odpylacz był przeznaczony, polecony i dobrany.

11. Wykaz części szybko zużywających się i handlowych

Elementy handlowe i szybko zużywające się :

- worek filtracyjny Ø160 L=1500.....szt. 162
- kosz Ø158 L=1500.....szt. 162
- kolektor sprężonego powietrza ASCO G355B6W9S1478F1 24VDC.....szt. 2
- filtr-reduktor sprężonego powietrza G1/2"szt. 2

12. Kryteria wymiany części szybko zużywających się

Filtry workowe oraz łożyska i uszczelnienie silnika należy sprawdzać przy każdym przeglądzie okresowym, co najmniej raz w roku. Wymiana następuje zazwyczaj raz na 2 lata (w zależności od intensywności pracy).

13. Warunki gwarancji

Okres gwarancji trwa 24 miesiące od daty pierwszego zasilania gazem (nie później jednak niż 3 miesiące po dostawie). Emisja na poziomie $\leq 10\text{mg}/\text{Nm}^3$ stanowi integralną część warunków gwarancji.

Ustalony okres trwania gwarancji zakłada następujące wykluczenia:

- Niewłaściwe obchodzenie się oraz magazynowanie worków filtracyjnych jak również mechaniczne uszkodzenia zaszłe przed pierwszym zasilaniem gazem.
- Odstępstwa od ustalonych warunków pracy i danych procesowych, których wystąpienie w przypadku gwarancyjnym jest możliwe do udowodnienia w odpowiedniej formie.
- Sklejenia, zapychanie się, przepalenia względnie dokładanie worków filtracyjnych z powodów, na które nie ma wpływu firma BIKO-SERWIS, np. w wyniku niedostatecznej regeneracji lub niedostatecznie częstych przeglądów etc.
- Spadanie iskier, przepalenia żarem względnie ogień lub wpływ zewnętrznych, wcześniej nieustalonych temperatur.
- Niezgodna z ustaleniami eksploatacja urządzenia w temperaturze niższej niż 25°C i wyższej niż 260°C powyżej kwasowego punktu rosy, w wodnym punkcie rosy lub poniżej kwasowego lub wodnego punktu rosy.
- Uszkodzenia, które mogą być spowodowane przez nieodpowiedni lub bezpośredni napływ brudnego powietrza na worki filtracyjne.
- Pranie i powtórne użycie worków filtracyjnych.

W wypadku stwierdzenia wadliwości filtra należy niezwłocznie poinformować firmę BIKO-SERWIS i umożliwić jej pracownikom dostęp do urządzenia. Do celów badań laboratoryjnych należy udostępnić odpowiednią ilość materiału testowego jak również odpowiedniej pisemnej dokumentacji i dowodów, które mogą się przyczynić do wyjaśnienia powstałych uszkodzeń.

W przypadku zajścia przypadku gwarancyjnego zastrzegamy prawo decyzji, czy elementy wadliwe należy wymienić czy naprawić na koszt firmy BIKO-SERWIS. Okres obowiązywania gwarancji na wymienione elementy kończy się tak samo jak ustalony całkowity okres gwarancyjny. Odpowiedzialność firmy obejmuje w przypadku gwarancyjnym dostawę wadliwych elementów na wymianę lub ich naprawę, maksymalnie o wartości dostarczonego urządzenia. BIKO-SERWIS nie odpowiada za koszty dodatkowe, jak na przykład awaria produkcji, przerwy w eksploatacji czy utylizacja zabrudzonych worków.

14. Załączniki

- 1) Instrukcja instalacji i obsługi – Systemy zbiorników ze zintegrowanymi zaworami pilotowymi 1”

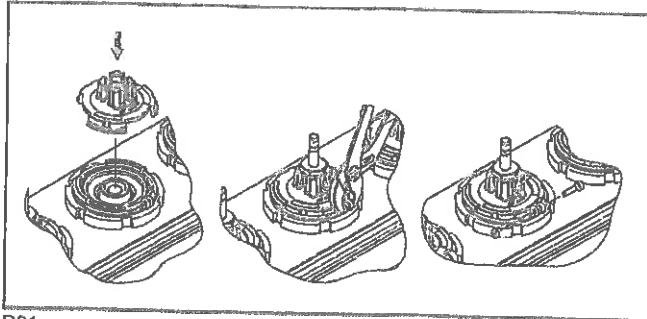

D01

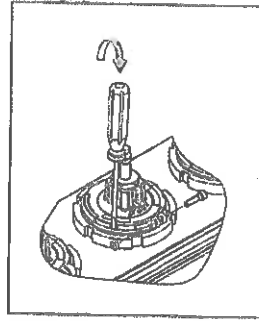

D02

D01	
GB	Valve assembly
PL	Montaż zaworu
DE	Zusammenbau des Ventils
ES	Montaje de la válvula
IT	Gruppo valvola
NL	Montage van de afsluiter

D02	
GB	Valve disassembly
PL	Demontaż zaworu
DE	Zerlegung des Ventils
ES	Desmontaje de la válvula
IT	Smontaggio valvola
NL	Demontage van de afsluiter

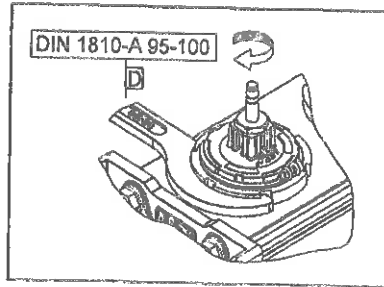

D03

- 1 ❖❖
- 2 ❖❖
- 3 ❖❖
- 4 ❖❖
- 5 ❖❖

- 6
- 7
- 8
- 9
- 10 ❖*
- 11
- 12
- 13
- 14
- 15

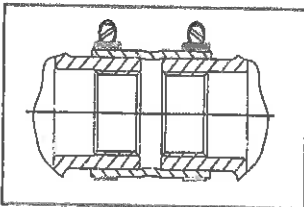

D04

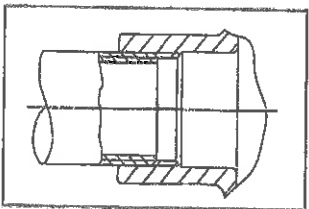

D05

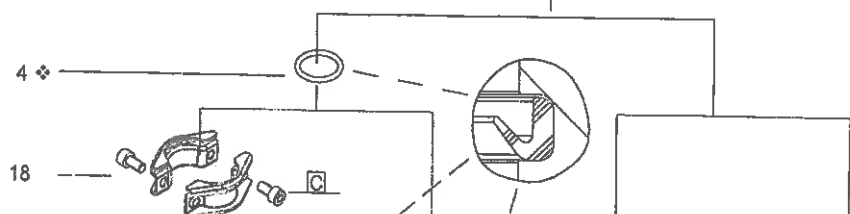
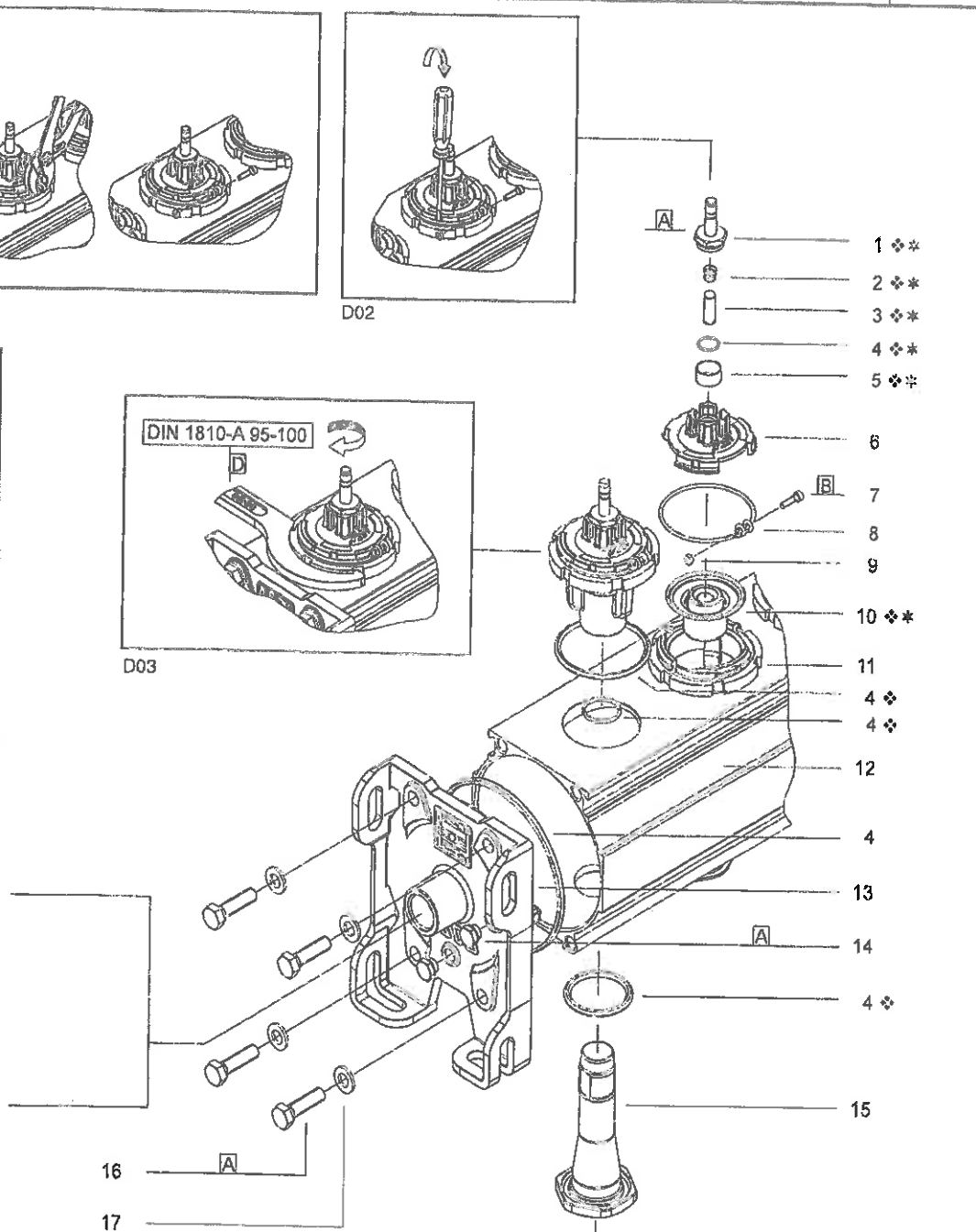

4 ❖

MOMENTY SIŁ DOKRĘCAJĄCYCH		
A	20±3	175±25
B	1±0.2	9±2
C	16±2	140±20
D	30±5	265±45
E	40±5	350±50
ITEMS	Nm	ft in

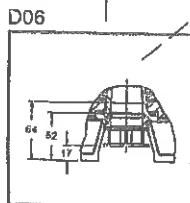

D06

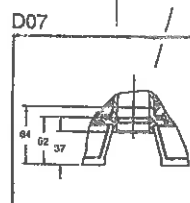

D07

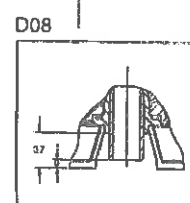

D08

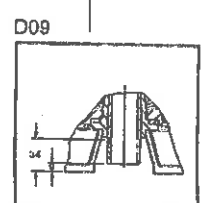

D09

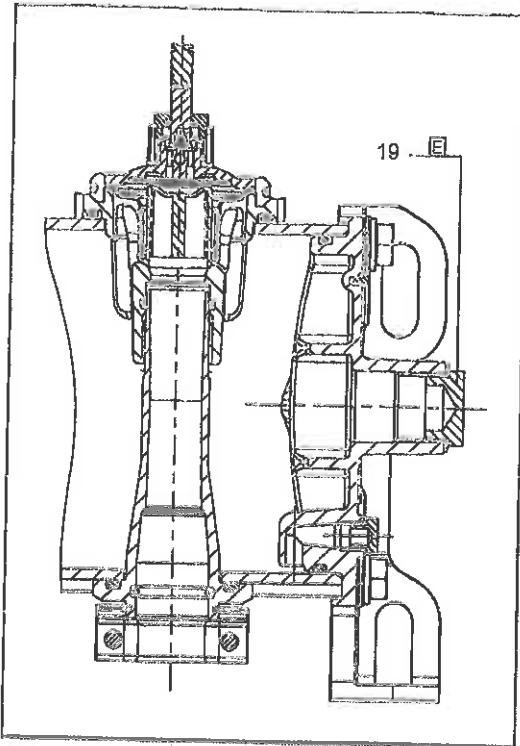

GB DESCRIPTION

- | | |
|---------------------------|----------------------|
| 1. Sol. base sub-assembly | 11. Body |
| 2. Spring | 12. Profile |
| 3. Core assembly | 13. End cap |
| 4. U-cup | 14. Plug L" |
| 5. Silencer | 15. Adapter assembly |
| 6. Bonnet | 16. Bolt |
| 7. Screw | 17. Washer |
| 8. Clipping | 18. Clamp-assembly |
| 9. Nut | 19. Plug 1" |
| 10. Diaphragm/piston | |

PL OPIS

- | | |
|--|----------------------------------|
| 1. Podzespół zaworu elektromagnetycznego | 11. Korpus |
| 2. Sprężyna | 12. Cylinder profilowany |
| 3. Trzpień ruchomy | 13. Pokrywa końcowa |
| 4. Pierścień typu U | 14. Zaślepka 1/4" |
| 5. Tłumik | 15. Zespół adaptera |
| 6. Pokrywa | 16. Śruba |
| 7. Śruba | 17. Podkładka |
| 8. Pierścień mocujący zaciskowej | 18. Zespół obejmujący zaciskowej |
| 9. Nakrętka | 19. Zaślepka 1" |
| 10. Membrana / tłok | |

DE BESCHREIBUNG

- | | |
|-------------------------|----------------------------|
| 1. Haltermutter | 11. Gehäuse |
| 2. Feder | 12. Profil |
| 3. Magnetankerbaugruppe | 13. Endkappe |
| 4. U-förmige Manschette | 14. Stopfen L" |
| 5. Schalldämpfer | 15. Zwischenstückbaugruppe |
| 6. Ventildeckel | 16. Bolzen |
| 7. Schraube | 17. Scheibe |
| 8. Klammerring | 18. Klemmensatz |
| 9. Mutter | 19. Stopfen 1" |
| 10. Membran/Kolben | |

ES DESCRIPCION

- | | |
|--------------------------------|---------------------------|
| 1. Base auxiliar del solenoide | 10. Diafragma/pistón |
| 2. Resorte | 11. Cuerpo |
| 3. Conjunto del núcleo | 12. Perfil |
| 4. Copa en U | 13. Casquillo del extremo |
| 5. Silenciador | 14. Conector L" |
| 6. Tapa | 15. Montaje del adaptador |
| 7. Tornillo | 16. Perno |
| 8. Arandela de sujeción | 17. Arandela |
| 9. Tuerca | 18. Conjunto abrazadera |
| | 19. Conector 1" |

IT DESCRIZIONE

- | | |
|------------------------------|-----------------------|
| 1. Gruppo cannotta solenoide | 10. Membrana/pistone |
| 2. Molla | 11. Corpo |
| 3. Gruppo del nucleo | 12. Profilo |
| 4. Coppa a U | 13. Cappuccio |
| 5. Silenziatore | 14. Tappo da L" |
| 6. Coperchio | 15. Gruppo adattatore |
| 7. Vite | 16. Bullone |
| 8. Anello elastico | 17. Rondella |
| 9. Dado | 18. Gruppo morsetto |
| | 19. Tappo 1" |

NL BESCHRIJVING

- | | |
|------------------------------|------------------------|
| 1. Kopstuk/deksel-combinatie | 10. Membraan/zuiger |
| 2. Veer | 11. Huis |
| 3. Plunjer | 12. Profiel |
| 4. U-afdichting | 13. Einddeksel |
| 5. Geluiddemper | 14. Dop L" |
| 6. Klepdeksel | 15. Adapter |
| 7. Bout | 16. Bout |
| 8. Bevestigingsring | 17. Ring |
| 9. Moer | 18. Klem samenstelling |
| | 19. Dop 1" |

Ø	Catalogue number Numer katalogowy zaworu Katalognummer Código de la electroválvula Codice elettrovalvola Catalogusnummer	Spare parts kit Zestaw części zamiennych Ersatzteilsatz Código del kit de recambio Kit parti di ricambio Vervangingsset
1"	SCE353A237/SCE355A ...	* C139-418
1"	SCE355A ...	♦ C139-417

GB	* ♦ Supplied in spare parts kit
PL	* ♦ Wchodzą w skład zestawu części
DE	* ♦ Enthalten im Ersatzteilsatz
ES	* ♦ Incluido en Kit de recambio
IT	* ♦ Disponibile nel Kit parti di ricambio
NL	* ♦ Geleverd in vervangingsset

D03	
GB	Valve assembly
PL	Montaż zaworu
DE	Zusammenbau des Ventils
ES	Montaje de la válvula
IT	Gruppo valvola
NL	Montage van de afsluiter

D04	
GB	Male hose connection (Ø45)
PL	Przyłącze wciśkane wewnętrzne (Ø45)
DE	Schlauchverbindung mit Außengewinde (Ø45)
ES	Conexión de manguera macho (Ø45)
IT	Raccordo tubo flessibile maschio (Ø45)
NL	Slangaansluiting, uitwendig (Ø45)

D05	
GB	Female threaded connection (G1")
PL	Przyłącze z gwintem wewnętrznym (G1")
DE	Verbindung mit Innengewinde (G1")
ES	Conexión roscada hembra (G1")
IT	Raccordo filettato femmina (G1")
NL	Schroefdraadaansluiting, inwendig (G1")

D06	
GB	Quick mount with clamps (Ø 33,2-34,2)
PL	Szybkozłączka zaciskowa (Ø 33,2-34,2)
DE	Schnellmontageverbindung mit Klemmen (Ø33,2-34,2)
ES	Montaje rápido con abrazaderas (Ø 33,2-34,2)
IT	Montaggio rapido con morselli (Ø 33,2-34,2)
NL	Snelkoppeling met klemmen (Ø 33,2-34,2)

D07	
GB	Push in connection (Ø 33,2-34,2)
PL	Przyłącze wtykowe (Ø 33,2-34,2)
DE	Einsteckverbindung (Ø 33,2-34,2)
ES	Conexión de presión (Ø 33,2-34,2)
IT	Connessione a spinta (Ø 33,2-34,2)
NL	Insteekverbinding (Ø 33,2-34,2)

D08	
GB	Male hose connection (Ø 33,7)
PL	Przyłącze zewnętrzne wciśkane (Ø 33,7)
DE	Schlauchverbindung mit Außengewinde (Ø 33,7)
ES	Conexión de manguera macho (Ø 33,7)
IT	Raccordo tubo flessibile maschio (Ø 33,7)
NL	Slangaansluiting, uitwendig (Ø 33,7)

D09	
GB	Male threaded connection (R1")
PL	Przyłącze z gwintem zewnętrznym (R1")
DE	Verbindung mit Außengewinde (R1")
ES	Conexión roscada macho (R1")
IT	Raccordo filettato maschio (R1")
NL	Schroefdraadaansluiting, uitwendig (R1")

UWAGA

Szczegółowe informacje na temat: instalacji elektrycznej, klasyfikacji przeciwybuchowej, ograniczeń temperaturowych, przyczyn nieprawidłowego działania układów elektrycznych, wymiany cewki i głowicy elektromagnetycznej zawierają oddzielne instrukcje instalacji i obsługi (IiO).

OPIS

Seria 355 stanowi aluminiowy system zbiorników wyposażony w elektromagnetyczne zawory pulsacyjne do systemów odpylania. Zintegrowane zawory z serii 353 są dwudrogowymi zaworami pulsacyjnymi normalnie zamkniętymi o budowie membranowo/tłokowej zaprojektowanymi do szybkiego zamykania i otwierania przepływu. Zawory dostępne są z głowicami elektromagnetycznymi ogólnego stosowania lub przeznaczonymi do pracy w obszarach zagrożonych wybuchem.

INSTALACJA

Urządzenia firmy ASCO/JOUCOMATIC muszą być wykorzystywane zgodnie z przeznaczeniem w zakresie parametrów podanych na tabliczce znamionowej lub w dokumentacji technicznej. Zakres temperatur otoczenia i medium muszą być zgodne z wartościami podanymi na tabliczce znamionowej. Nie wolno urządzeń stosować w warunkach przekraczających ciśnienia dopuszczalne lub do obsługi niekompatybilnych mediów. Zmiany w urządzeniach można wykonywać tylko po uzyskaniu zgody producenta.

UWAGA:

- System zasilania ciśnieniowego musi być wyposażony w ciśnieniowy zawór nadmiarowy.
- W przypadku, gdy do systemu zbiorników może przedostać się woda należy zainstalować zawór odwadniający (spustowy) (jeśli system zbiorników nie jest zainstalowany do góry nogami).
- W celu zabezpieczenia urządzeń należy zainstalować sito lub filtr po stronie wlotowej jak najbliżej systemu zbiorników.
- Jeśli do uszczelniania połączeń wykorzystywane są taśmy, smary, spreje lub podobne środki smarne, to należy zwrócić uwagę by nie dostały się do środka zbiornika.
- Do montażu należy używać właściwych narzędzi, a kluczami chwycić elementy najbliżej miejsca połączenia.
- Aby uniknąć zniszczenia urządzeń **NIE WOLNO PRZEKRĘCAĆ** gwintów.
- Nie wolno wykorzystywać zaworu lub głowicy jako dźwigni.
- Jeśli do systemów zbiorników zostanie przyłożona zbyt duża siła, to instalator musi zabezpieczyć system przed działaniem takich sił.
- W przypadku środowisk agresywnych należy skontaktować się z firmą ASCO/JOUCOMATIC, aby uzyskać informacje o specjalnych systemach zbiorników do pracy w takich środowiskach.

POZYCJA MONTAŻU

System zbiorników może być montowany w dowolnej pozycji przy użyciu pokrywy końcowej (zalecane śruby M12). Zaleca się montaż od dołu lub z boku.

PODŁĄCZENIE INSTALACJI RUROWYCH

Instalacja pneumatyczna może być podłączona do gwintowanego przyłącza wlotowego na pokrywie końcowej lub na zewnątrz (Ø 45mm) przy użyciu przyłącza naciągane zgodnie z ilustracjami D04 i D05. Przyłącze wlotowe na przeciwnej pokrywie końcowej jest standardowo zaślepienie. Przy montażu kilku systemów zbiorników możliwy jest demontaż zaślepki. Dla zapewnienia prawidłowego działania systemu zbiorników przewody ciśnieniowe i wylotowe muszą mieć właściwy przekrój, a przepływ nie może być dławiony. Podczas prac musi być zachowane minimalne ciśnienie różnicowe między wlotem a wylotem o wartości podanej na tabliczce znamionowej. System zasilania musi posiadać właściwą wydajność gwarantującą wytworzenie właściwego ciśnienia i zapewnienie minimalnego podczas działania. W celu sprawdzenia wartości ciśnienia podczas pracy urządzenia można zainstalować manometr w jednym z dwóch gwintowanych przyłączy serwisowych 1/4" w każdej z pokryw końcowych. Jeśli wykorzystywana jest rura wydmuchowa, to podłączenie do systemu zależy od opcji wylotu systemu zbiorników (patrz ilustracje D06, D07, D08 i D09).

UWAGA: W przypadku szybkozłączek i przyłącza wtykowego należy zastosować rurę o średnicy 1" (Ø 33,2 do 34,2mm) zgodnie z normą ISO 4200.

UWAGA:

1. W przypadku szybkozłączki i przyłącze wtykowe końcówka rury

powinna być stożkowa, a ostre krawędzie zeszlifowane, aby nie uszkodzić pierścienia uszczelniającego.

2. W przypadku przyłącza wtykowego rura nie jest umocowana na stałe do systemu zbiorników, tak więc rura wydmuchowa musi być właściwie zabezpieczona podczas instalacji.

ODWADNIANIE

Zawór spustowy (ręczny lub automatyczny) może być podłączony do jednego z dwóch gwintowych przyłączy 1/4" na każdej z pokryw końcowych. Zawór powinien znajdować się w najniższym przyłączy. Zaleca się instalację spustową ciśnieniową.

POZIOM HAŁASU

Poziom hałas zależy od aplikacji, medium i typu urządzeń. Rzeczywisty poziom hałasu może być określony tylko przez użytkownika po zainstalowaniu systemu zbiorników.

KONSERWACJA

Zaleca się okresowe czyszczenie, czasy międzyobsługowe zależą od mediów i warunków roboczych. Montaż i demontaż urządzeń musi być wykonany we właściwej kolejności – patrz ilustracje; obsługa zaworu elektromagnetycznego opisana jest w oddzielnej IiO. Podczas prac serwisowych należy zwrócić uwagę na stopień zużycia części. Pełny zestaw części wewnętrznych dostępny jest w postaci zestawu części zamiennych lub zestawu naprawczego. Aby spełnione były wymagania PED, można stosować tylko zestawy dostarczane przez firmę ASCO/JOUCOMATIC. Jeśli podczas instalacji/konserwacji pojawiają się problemy, to należy skontaktować się z przedstawicielem firmy ASCO/JOUCOMATIC. Po pracach konserwacyjnych system musi przejść test ciśnieniowy. Polega on na wypełnieniu całego systemu powietrzem pod ciśnieniem 9,35 bar i sprawdzeniu szczelności. Przy prowadzeniu tego testu należy zachować właściwe środki bezpieczeństwa. Po pozytywnym zakończeniu testu, system może być ponownie przekazany do eksploatacji.

UWAGA: Nie jest konieczny demontaż korpusu zaworu przy konserwacji części wewnętrznych zaworu.

UWAGA:

1. Aby uniknąć zranienia pracowników lub zniszczenia urządzeń, przed przystąpieniem do prac konserwacyjnych należy wyłączyć zasilanie elektryczne i uwolnić ciśnienie z systemu.
2. Powietrze przepływające przez system zbiorników musi być czyste i wolne od ciał obcych.
3. Przy składaniu części należy dokręcać momentem siły podanym w tabeli.
4. Z powodu zmęczenia materiałowego części aluminiowych systemu zbiorników, sumaryczna liczba zmian ciśnienia (pulsów) jest ograniczona do 100x10⁶.

PRZYCZYNY NIEPRAWIDŁOWEGO DZIAŁANIA

- Nieprawidłowe ciśnienie: Sprawdzić wartość ciśnienia, musi się ono zawierać w przedziale podanym na tabliczce znamionowej.
- Nadmierne nieszczelności: Rozłożyć zawór na części, oczyścić je lub zainstalować nowy zestaw części zamiennych ASCO.
- Nieprawidłowy impuls: Rozłożyć zawór na części, oczyścić je lub wymienić tłumik
- Zbyt duży spadek ciśnienia podczas impulsu: Skropliny w systemie zbiorników, wykonać odwodnienie

ZESTAWY CZĘŚCI ZAMIENNYCH

Do systemów zbiorników ASCO dostępne są zestawy części zamiennych i cewki. Części oznaczone (-) lub (v) wchodzi w skład tych zestawów. Przy zamawianiu zestawów lub cewek należy podać numer katalogowy zaworu, numer seryjny i napięcie zasilania.

WYMIANA CEWKI

Wymiana cewki opisana jest w oddzielnej IiO.

Na życzenie użytkownika dostępna jest deklaracja budowy zgodna z Dyrektywą Europejską 89/392/EEC Aneks II B. Prosimy podać numer zamówienia (ACK) i numer seryjny urządzenia. Produkt ten spełnia wymagania Dyrektywy Elektromagnetycznej 89/336/EEC wraz z dodatkami, Dyrektywy Niskonapięciowej 73/23/EEC i +93/68/EEC i Dyrektywy Dla Urządzeń Pneumatycznych 97/23/EC. Na życzenie dostępna jest Deklaracja Zgodności.

Deklaracja zgodności

EC DECLARATION OF CONFORMITY



Producent / Manufacturer: **BIKO-SERWIS**
sp. z o.o. spółka komandytowa
Ul. Zakładowa 13
26-052 Nowiny, Polska

Deklarujemy na własną odpowiedzialność, że wyrób:
(We declare under our sole responsibility that product)
Nazwa (Name): **Odpylacz workowy**
Typ (Type): **BKD115.1500**, nr seryjny (serial no): **BKDF115.1500.012016**
Rok produkcji (Year of production): **2016**

pod warunkiem zainstalowania, wykorzystania i obsługi zgodnie z celem, do którego jest przeznaczony, zgodnie z odpowiednimi standardami i uregulowaniami, zgodnie z instrukcjami dostawcy i ogólnie przyjętymi zasadami, produkt jest zgodny z wymaganiami następujących przepisów:

(subject to instalation, maintenance end use conforming to their intended purpose, to the applicable regulations end standars, to the supplier's instructions end to accepted rules of the atr product is in conformity with the provisions of the following regulations)

- o Dyrektywa - Maszyny 2006/42/WE (MAD);
- o Dyrektywa - Sprzęt elektryczny 2006/95/WE (LVD)
- o Dyrektywa - Kompatybilność elektromagnetyczna 2004/108/WE (EMC)

oraz spełnia wymagania następujących norm:

(end complies with the requirements of the following standards)

EN ISO 12100-1 i 2 - Bezpieczeństwo maszyn - Pojęcia podstawowe, ogólne zasady projektowania
PN-EN 60204-1 - Bezpieczeństwo maszyn - Wyposażenie elektryczne maszyn

Zakres odpowiedzialności	Imię i nazwisko	Stanowisko	Data	Podpis
Projekt	Adrian Lewandowski	KBP	25.01.2016	
Wykonanie	Robert Więckowski	KW	12.02.2016	
Montaż				

Dokumentacja w posiadaniu Biko-Serwis sp. z o.o. spółka komandytowa

Nowiny, 27.01.2016r.

Ryszard Koziołek, Prezes Zarządu

(Imię i Nazwisko, Stanowisko)

Ryszard Koziołek
Prezes Zarządu..

(Podpis osoby upoważnionej)